



Norton Ben, S.L
Electrónica Aplicada

NORTON BCN, S.L., está integrada por personas con una amplia experiencia en la fabricación y distribución de componentes electrónicos, dando valor añadido a nuestra marca por su asesoramiento y resolución en pro de las necesidades de cada cliente.

Nuestro departamento de I+D+i colabora con nuestros clientes en el estudio, desarrollo, realización de planos, seguimiento y control y la realización de las piezas solicitadas.

Nuestra actividad se centra en:

- Fabricación de componentes electrónicos.
- Elaboración propia de moldes y matrices.
- Mecanizados especiales por Control Numérico (CNC)

Empresa situada en Ctra. Rubí-Terrassa Km.19,4 Nave 3 Sant Quirze del Vallés - 08192. (Pol. Can Corbera)

Tel. +34 937 837 431 / Fax +34 937 836 663

www.nortonbcn.com

administracion@nortonbcn.com / comercial@nortonbcn.com

Edificio con una superficie de 700 m², donde se ubican los departamentos de producción, almacén, recepción, y expediciones. Las oficinas de logística / compras, administración y calidad, además de dirección están ubicadas en la 1ª planta.

Conectores Poste

Cuerpo fabricado en poliamida 6/6 reforzada autoextinguible.

Norma UL 94 V-O. Contactos en latón. Acabado Estañado

Color: Negro

* Para otros largos y/o acabados, consultar con fábrica

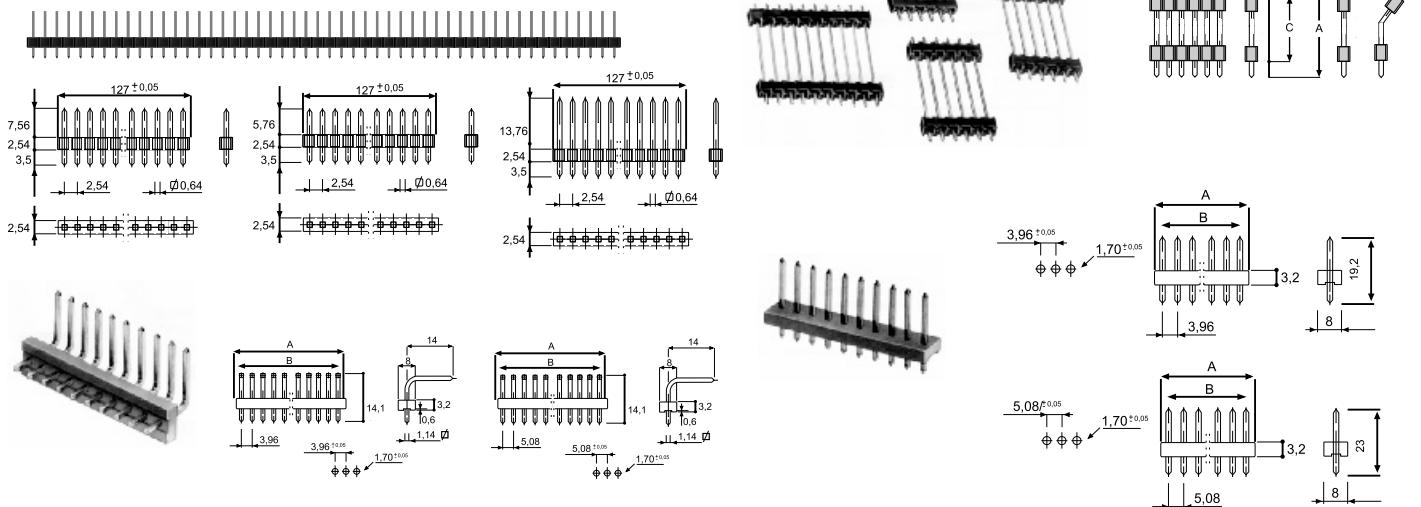

Terminales

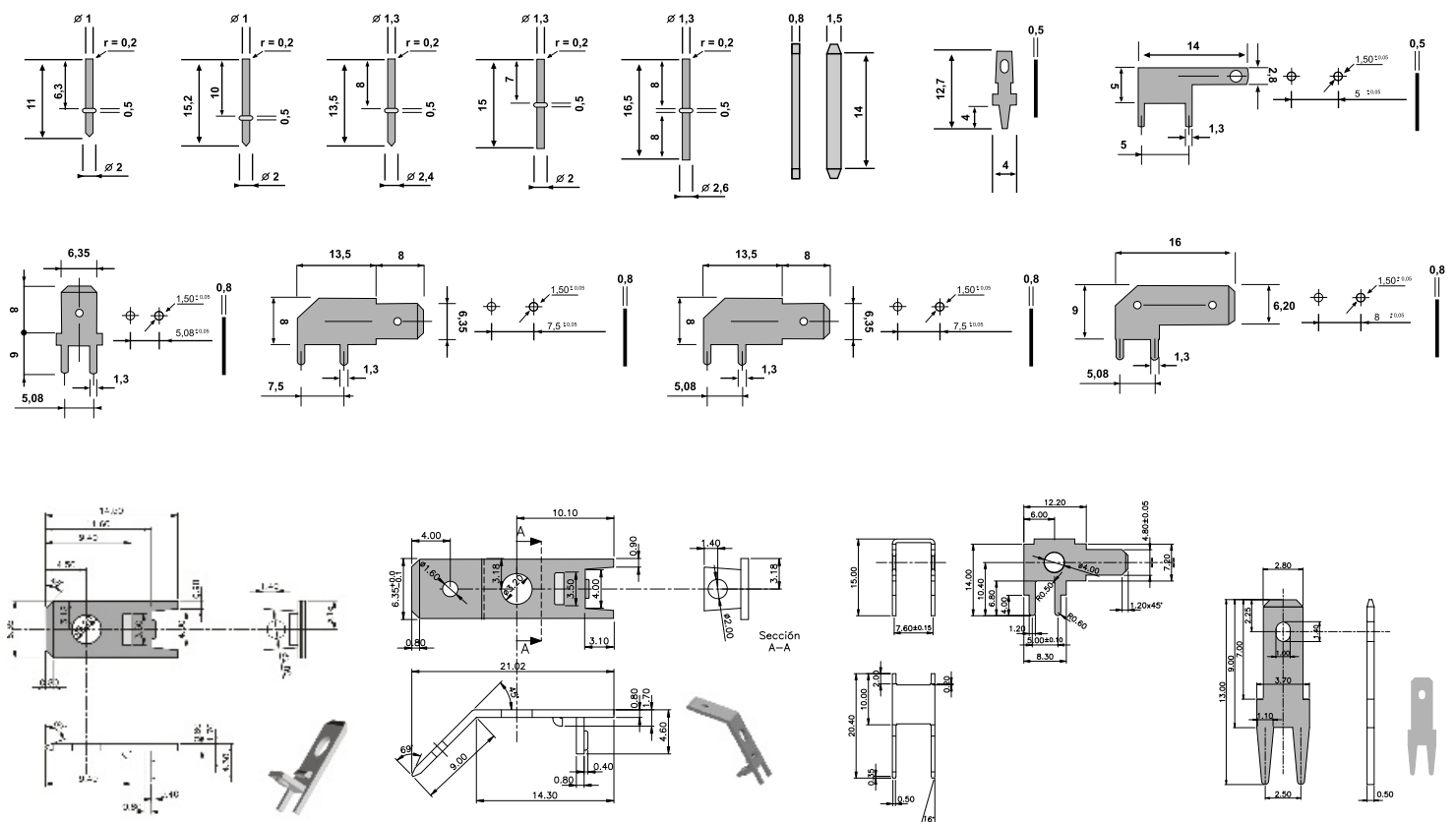

Para otros modelos y/o medidas consultar con fábrica

Regletas de potencia

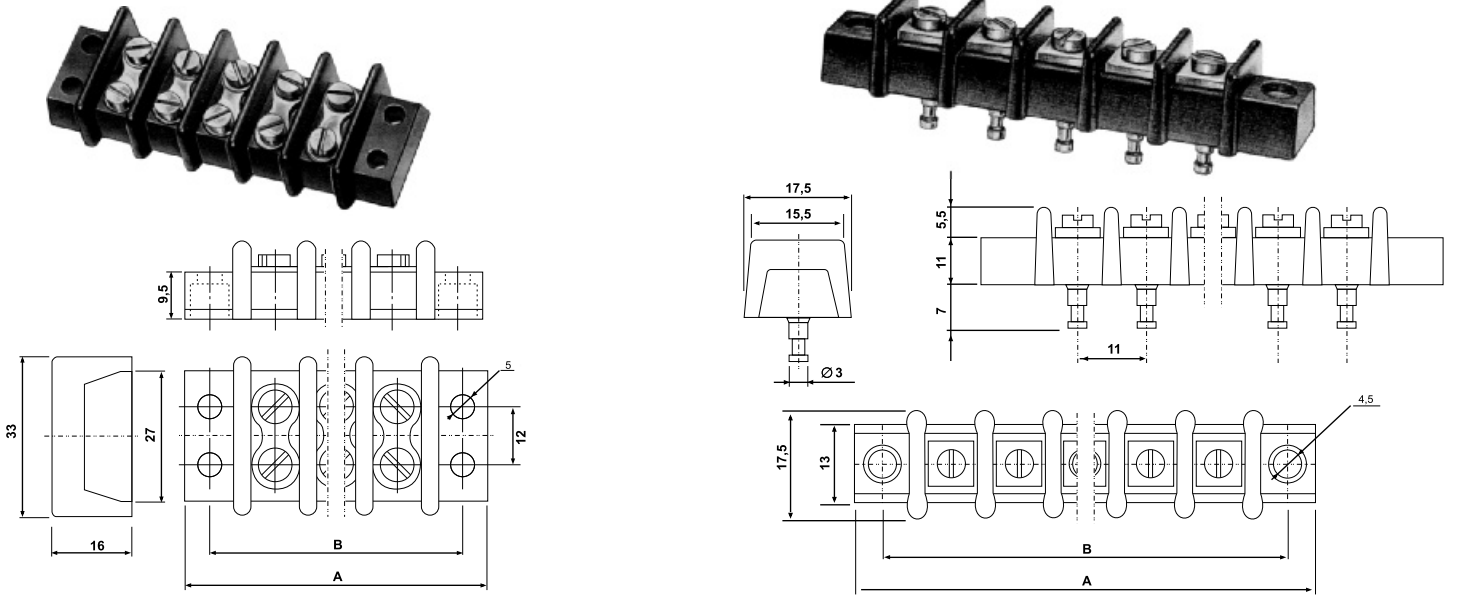

Para otros modelos consultar con fábrica

Disipadores

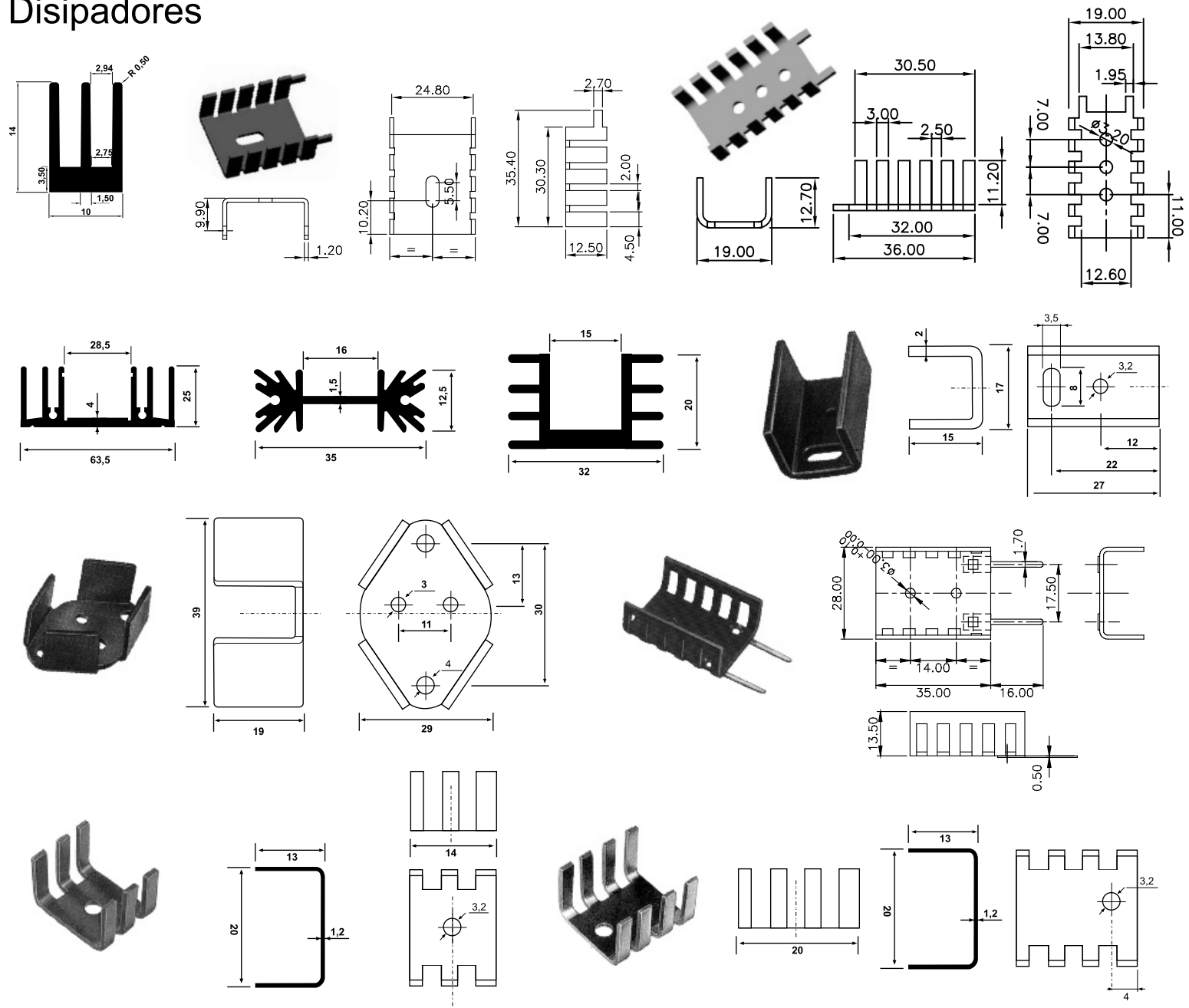

Pequeña matricería



Disipadores

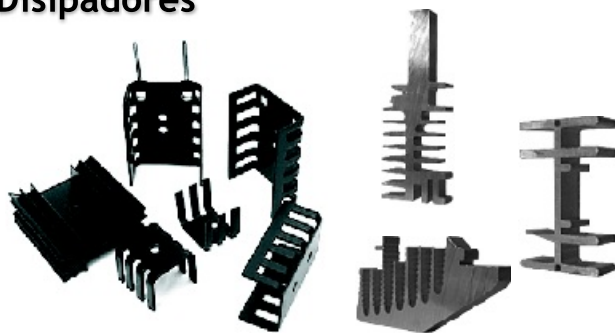

Inyección de plásticos técnicos



Conectores



Pieza especial bajo plano Fabricación / mecanización

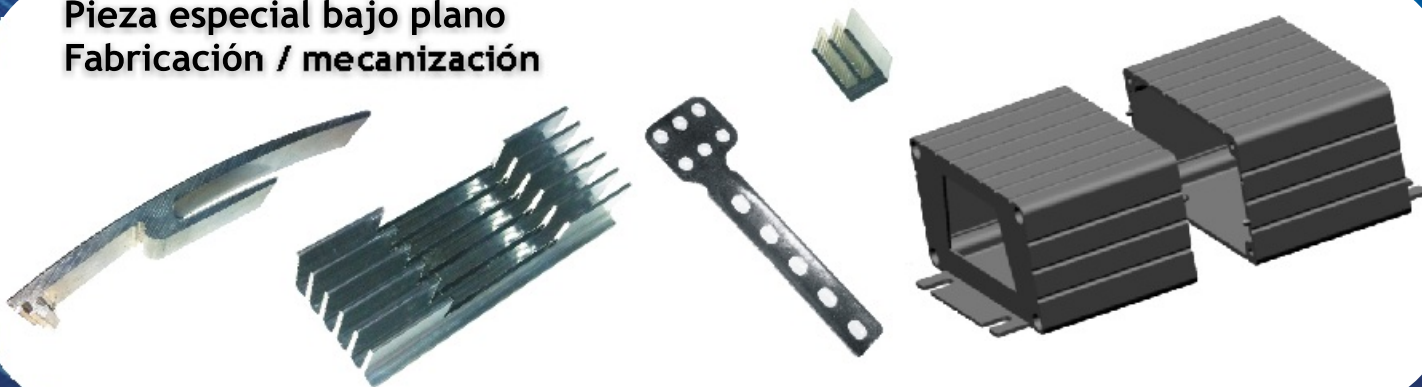

Ctra. Rubí-Terrassa Km. 19,4 Nave 3 (Pol. Can Corbera) Sant Quirze del Vallés - 08192

Tel. +34 937 837 431 / Fax +34 937 836 663

www.nortonbcn.com

administracion@nortonbcn.com / comercial@nortonbcn.com

Coordenadas GPS → 41.514173,2.037614